

SERIE UFR

Composición	1 unidad
Material del elemento filtrante	Bronce (5µm)
Dren standard	Semi-automático
Tipo de regulador	Pistón
Rango de regulación	0.5-10 kgf/cm ²
Temperatura máxima	60° C
Presión máxima	15 kgf/cm ²
Lubricador recomendado	ISO-VG32
Diametros disponibles	¼"- 1" NPT
Accesorios	Manómetro, brackets para montaje, tapón para salida del regulador y vaso protector de plástico.

Aplicación

Unidad de mantenimiento con filtro regulador integrado para aire comprimido.

Funcionamiento

Los equipos UMFR son unidades indispensables para el correcto funcionamiento de los sistemas neumáticos y para prolongar la vida útil de los componentes. Se instalan junto con un lubricador en la línea de alimentación de un circuito, suministrando aire libre de humedad e impurezas, lubricado y regulado a la presión requerida, es decir en óptimas condiciones.

Construcción

- Sólido y robusto diseño fabricado con materiales de alta calidad.
- Material del cuerpo, aluminio.
- Material del vaso policarbonato (standard).

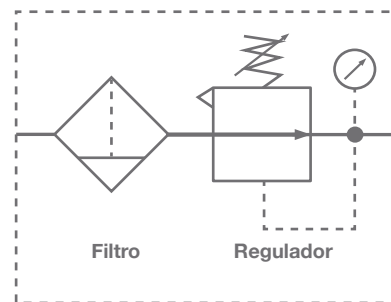

SERIE UFR

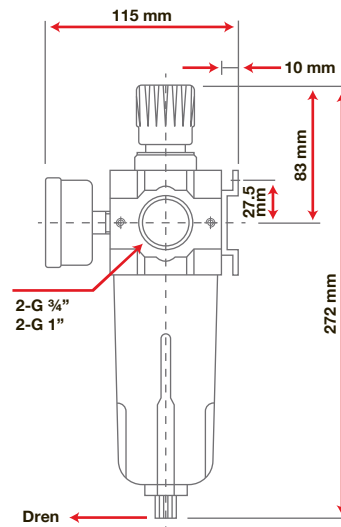
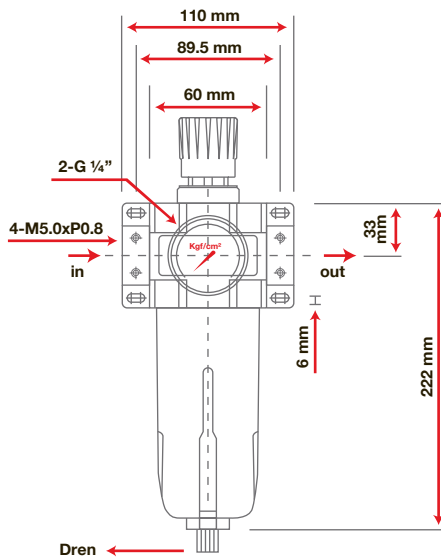
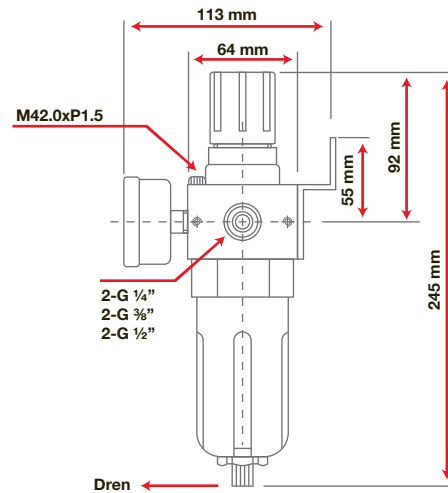
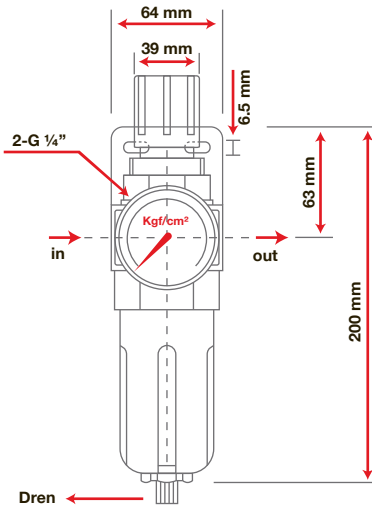

CARACTERÍSTICAS

Modelo	Conexión	Flujo máximo l/min	Peso (Kg)
UFR 04	1/2"	2600	0.70
UFR 06	3/4"	7940	1
UFR 08	1"	8200	1